



Protégez l'environnement !

Ne jetez pas d'articles électriques à la poubelle.
Rapportez-les dans le centre de tri le plus proche de chez vous
afin qu'ils soient détruits ou recyclés.

Umweltschutz!

Elektrische Artikel gehören nicht in den Hausmüll.
Bringen Sie sie zur nächsten Sammelstelle, damit sie zerstört
oder recycelt werden.

Protect the environment!

Do not throw electrical items in the bin.
Take them to the nearest recycling centre so that they can
be destroyed or recycled.



Nature & Découvertes
11, rue des Etangs Gobert
78000 Versailles - France
N° Service Client: +33 (0)1 8377 0000

www.natureetdecouvertes.com





NATURE &
DECOUVERTES

LANTERNE HAUT-PARLEUR BLUETOOTH® AVEC BATTERIE DE SECOURS

LATERNE BLUETOOTH®-LAUTSPRECHER MIT LADESTATION
LANTERN BLUETOOTH® SPEAKER WITH POWER BANK

Ref. 53152120



NOTICE

BEDIENUNGSANLEITUNG / INSTRUCTIONS

Lire attentivement et conserver soigneusement ce mode d'emploi.

Please carefully read this manual and keep it in a safe place.

Lesen Sie diese Anleitung sorgfältig durch und bewahren Sie diese gut auf.



LANTERNE HAUT-PARLEUR
BLUETOOTH®
AVEC BATTERIE DE SECOURS

INSTRUCTIONS IMPORTANTES. À CONSERVER POUR USAGE ULTÉ- RIEUR : LIRE ATTENTIVEMENT

A. IMPORTANT

A NE PAS FAIRE

- Ne placez aucune source de flamme nue telle que des bougies allumées sur l'appareil ou à côté.
- Ne placez aucun objet contenant du liquide tel qu'un vase sur l'appareil ou à côté.
- N'utilisez pas ou ne conservez pas cet appareil dans un endroit exposé directement au soleil, à la chaleur, à des sources importantes de poussière ou à des vibrations.
- N'utilisez pas ou ne conservez pas ce produit dans des conditions humides pendant de longues périodes.
- N'insérez pas d'objet dans les fentes ou trous du produit.
- Ne tentez pas d'ouvrir l'appareil vous-même. Aucune pièce contenue dans l'appareil ne peut être réparée par l'utilisateur.
- Gardez les sacs plastiques hors de portée des enfants.

CONSIGNES DE SÉCURITÉ

- Avant d'utiliser ce produit, lisez et suivez toutes les mises en garde et consignes.
- Ce produit n'est pas destiné aux enfants. Les enfants doivent être sous surveillance.
- Ce produit est destiné à un usage domestique uniquement et non à des fins commerciales ou industrielles.
- Ne placez aucune source de flamme nue telle que des bougies allumées sur l'appareil.
- N'obstruez pas la ventilation en couvrant les ouvertures avec des objets tels que journaux, tissus, rideaux, etc.
- Vérifiez que l'appareil est posé dans une position stable. Les dégâts causés par une utilisation en position instable ou dus au non-respect des mises en garde et avertissements contenus dans ce manuel utilisateur ne seront pas couverts par la garantie. Nous recommandons de conserver l'emballage en cas de transport ultérieur du produit.
- Ne pas utiliser en voiture, ou avec tout autre moyen de déplacement sur la voie publique
- L'utilisation de cet appareil à un volume sonore inadapté peut causer des accidents : l'utilisation de cet appareil ne doit en aucun cas déconnecter l'utilisateur de son environnement immédiat. Il est impératif d'adapter le niveau sonore, afin de rester vigilant.



R. HAFTUNGSAUSSCHLUSS

Die Firmware und/oder Hardware-Komponenten des Produkts werden regelmäßig aktualisiert. Daher kann es sein, dass Hinweise, technische Daten oder Bilder in diesem Dokument geringfügig von Ihrem konkreten Gerät abweichen. Alle Beschreibungen in dieser Anleitung stehen exemplarisch für alle Anwendungsfälle. Aus den Beschreibungen in diesem Handbuch können keine rechtlichen Ansprüche abgeleitet werden.

S. ENTSORGUNG UND RECYCLING

Dieses Symbol bedeutet, dass das elektrische Gerät bzw. der Akku in Europa nicht über den normalen Haushaltsabfall entsorgt werden darf. Um eine geeignete Abfallbehandlung des Geräts bzw. des Akkus sicherzustellen, entsorgen Sie diese fachgerecht entsprechend den vor Ort für Elektrogeräte bzw. Akkus geltenden gesetzlichen Bestimmungen. Sie tragen in dieser Weise dazu bei, natürliche Ressourcen zu schonen und die Umweltschutznormen bei der Aufbereitung und Entsorgung von Elektroabfällen zu verbessern (Richtlinie über Elektro- und Elektronik-Altgeräte).



P. FEHLERBEHEBUNG

Keine Spannungsversorgung	<ul style="list-style-type: none"> • Prüfen, ob der Akku ausreichend geladen ist. • Prüfen, ob das Gerät AUS ist.
Kein Ton	<ul style="list-style-type: none"> • Prüfen, ob die Lautstärke am Lautsprecher und auf dem Mobiltelefon oder PC/Mac auf „Leise“ eingestellt ist. • Sicherstellen, dass sich das Bluetooth-Gerät innerhalb der Reichweite befindet. • Prüfen, ob das Bluetooth-Gerät erfolgreich gekoppelt ist. • Prüfen, ob das Bluetooth-Gerät als verbunden angezeigt wird. • Prüfen, ob die richtige Audioquelle ausgewählt ist.
Keine Reaktion vom Lautsprecher	<ul style="list-style-type: none"> • Das Gerät über die Rücksetzfunktion zurücksetzen und neu starten.

Q. TECHNISCHE SPEZIFIKATIONEN

Maße	210 mm (H) x 112 mm (B) x 101 mm (T) (ca.)	
Gewicht	668g (circa)	
Bluetooth	Technische Daten	V4.1 +EDR
	Unterstütztes Profil	A2DP, AVRCP, HFP
	Reichweite	10 m (freier Bereich)
Integrierter Akku	Lithium 3,7 V, 4000mAh	
	Musikabspielzeit: ca. 14 ~ 16 Stunden (bei 75 % Lautstärke und ausgeschalteter Leuchte)	
Spannungsversorgungseingang	Micro-USB-Anschluss	DC 5 V, 1 A 1000 mA
Audio	Ausgangsleistung	5W (RMS) bei 4 Ohm
	Frequenz- ganz	80 Hz bis 18.000 Hz
Powerbank-Ausgang	USB-Anschluss Typ A (F)	DC 5 V, 1 A 1000 mA
Kerzenlicht	Streulicht	
Wasserfestigkeit	Spritzwasserfest	IPX4
Betriebstemperatur	0 bis 40 °C	



AVERTISSEMENT :

- N'enlevez jamais le boîtier de cet appareil.
- Ne placez jamais cet appareil sur un autre équipement électrique.

Précautions concernant les éclaboussures

- Cet appareil est conçu pour résister à des petites éclaboussures ou à une faible pluie. Il ne doit jamais être utilisé sous un courant d'eau et ne doit en aucun cas être complètement immergé dans l'eau.
- Cet appareil est équipé d'un bouchon de protection en silicone pour minimiser le risque de pénétration d'humidité/d'eau de pluie à l'intérieur des ports USB. Cependant, ne l'immergez pas dans l'eau, ce qui causerait des dégâts permanents aux éléments électriques et mécaniques.

B. APERÇU ET COMMANDES

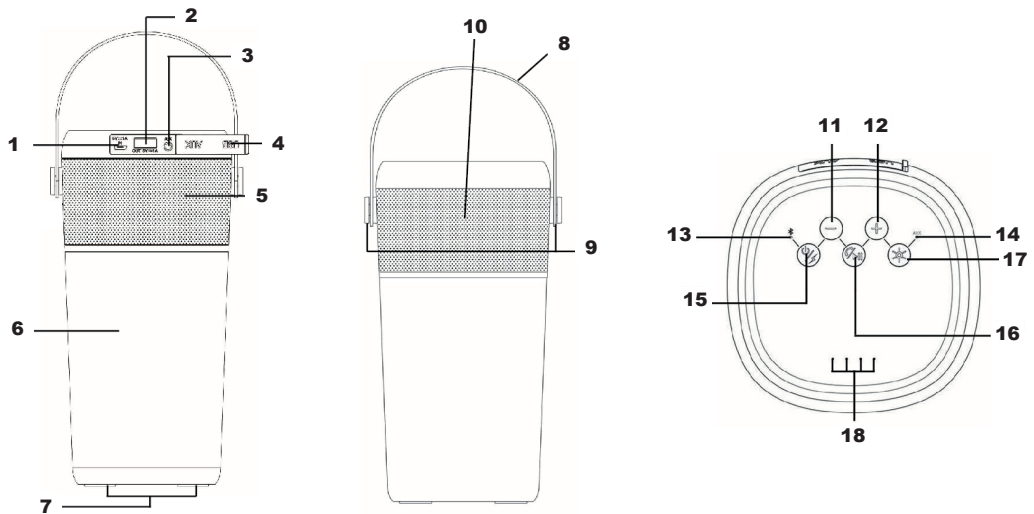



1	Port Micro USB (pour entrée d'alimentation CC)
2	Port USB type A (pour la sortie de charge ; CC 5 V, 1 A)
3	AUX IN Jack (3.5 mm stéréo)
4	Bouchon de protection en silicone (pour la protection contre les éclaboussures)
5	Haut-parleur
6	Boîtier d'éclairage
7	Tampon silicone
8	Dragonne en cuir (pour suspendre/transporter le dispositif)
9	Boucle de la dragonne
10	Position micro (pour le mains-libres)
11	— Bouton (Plage précédente, Volume bas)
12	+ Bouton (Plage suivante, Volume haut)
13	Indicateur LED Bluetooth (Bleu)
14	Indicateur Aux In (Rouge)
15	  Bouton (MARCHÉ / ARRÊT /commande de sortie de charge/contrôle du niveau de charge)
16	 /  Bouton (Play/Pause, Couplage/Ignorer/Décrocher/Raccrocher/Dernier numéro appelé)
17	 Bouton (voyant LED / lumière de bougie MARCHÉ/ARRÊT)
18	Indicateur LED de charge

C. BATTERIE RECHARGEABLE ET CHARGEMENT

a. Batterie au lithium rechargeable :

1. Cet appareil est équipé d'une batterie interne qui n'est pas remplaçable par l'utilisateur. Pour une charge optimale, lors de la première utilisation, laissez charger l'appareil durant environ 5 à 6 heures ou jusqu'à ce que les 4 indicateurs de « **charge LED (18)** » arrêtent tous de clignoter et émettent une lumière continue rouge, un à un, indiquant que la batterie est complètement chargée.

2. Pour préserver la durée de vie et la performance de la batterie, si l'appareil n'est pas utilisé durant un certain temps, la batterie devra éventuellement être rechargée. Rechargez la batterie au moins une fois par mois.

b. Pour recharger la batterie intégrée :

Il est possible de recharger la batterie de l'appareil de deux façons :

1. connectez le haut-parleur à l'ordinateur, ou ;
2. utilisez le chargeur USB (non inclus).

c. Connexion et Chargement :

1. Ouvrez le « **bouchon de protection en silicone (4)** » et connectez le « port Micro USB (1) » au port USB de l'ordinateur à l'aide du câble USB.
2. Les indicateurs de « **charge LED (18)** » se mettront à clignoter en rouge, l'un après l'autre, indiquant que la batterie est en charge.
3. Les 4 indicateurs de « **charge LED (18)** » arrêteront de clignoter et émettront une lumière continue rouge lorsque l'appareil sera complètement chargé.
4. Débranchez le câble USB lorsque la batterie est chargée.





M. VERWENDUNG DER BELEUCHTUNGSFUNKTION

Das Gerät bietet 2 Beleuchtungseffekte: LED-Licht (weiß) und Kerzenlicht (orange).

LED-Licht:

1. Die Taste „☀️ (17)“ kurz drücken, um das weiße LED-Licht einzuschalten;
2. Einmalberühren, um die Helligkeit des LED-Lichts zu reduzieren. Durch eine weitere Berührung wird das LED-Licht ausgeschaltet. Durch erneute Berührung wird das Licht wieder eingeschaltet Der Lichteffect lässt sich so wechselnd steuern.
3. Die Taste „☀️ (17)“ kurz drücken, um das LED-Licht auszuschalten ;

Kerzenlicht:

1. Die Taste „☀️ (17)“ lange gedrückt halten, um das Kerzenlicht einzuschalten, wenn das weiße Licht eingeschaltet ist;
2. Die Taste „☀️ (17)“ erneut kurz drücken, um das Kerzenlicht auszuschalten.

N. ZURÜCKSETZEN DES GERÄTS

1. Unter bestimmten Umständen kann es sein, dass das Gerät „hängt“ und zurückgesetzt werden muss. In diesem Fall:
2. Gleichzeitig die Tasten „— (11)“ und „+ (12)“ drücken. Das Gerät sollte sich automatisch zurücksetzen und ausschalten.
3. Nun das Gerät einschalten, indem die Taste „⏻ (15)“ 2 bis 3 Sekunden lang gedrückt gehalten wird.

Wichtig: Das Gerät nicht zurücksetzen, wenn es ordnungsgemäß funktioniert.

O. SPRITZWASSERSCHUTZ

1. Das Gerät ist gegen Spritzwasser an der Oberfläche geschützt (Schutzart IPX4).
2. Es darf jedoch in keinem Fall unter fließendem Wasser betrieben werden und unter keinen Umständen vollständig in Wasser eingetaucht werden.
3. Vor dem Gebrauch des **Geräts** sicherstellen, dass die spritzwasserfeste „**Abdeckung mit Silikondichtung (4)**“ richtig sitzt und fest geschlossen ist.
4. Nach dem Gebrauch im Badezimmer das Gehäuse gründlich abtrocknen, wenn es Spritzer abbekommen hat oder nass ist. Dadurch wird verhindert, dass Wasser in das Gerät eindringt und Schäden hervorruft.





L. POWERBANK-FUNKTION (DC-LADEEINGANG MAX. 5 V 1 A)

Vor Verwendung der Powerbank-Funktion sicherstellen, dass der Geräteakku möglichst vollständig aufgeladen ist. Das Gerät hat bei ca. 51 bis 75 % oder mehr genug Energie, um ein externes Gerät zu laden.

a. Verbleibenden Akkustand prüfen:

1. Die Taste „ (15)“ kurz gedrückt halten, bis die „**LED-Ladeanzeigen (18)**“ im Sekundentakt blinken, um den verbleibenden Akkustand anzuzeigen.
2. Die „LED-Ladeanzeigen (18)“ blinken je nach Ladestand wie folgt:
 - 4 LED an, dann aus, bei Ladestatus von 90 ~ 100 %.
 - 3 LED an, dann aus, bei Ladestatus von 51 ~ 75 %.
 - 2 LED an, dann aus, bei Ladestatus von 26 ~ 50 %.
 - 1 LED an, dann aus, bei Ladestatus von unter 25 %.

b. Powerbank verbinden und steuern:

1. Der Anschluss „USB Typ A (14)“ dient als Ladeausgangsanschluss und liefert eine DC-Nennleistung von 5 V 1 A (max.).
2. Der Powerbank-Ladeausgang des Geräts ist mit einer Funktion zum automatischen Erkennen ausgestattet, sodass sich die Ladeausgangsfunktion automatisch einschalten kann, wenn der Ladeeingang eines externen Geräts daran angeschlossen wird.
3. Mit der Taste „ (15)“ kann die Ladeausgangsfunktion manuell eingeschaltet werden, sofern dies bei einem externen Gerät nötig ist.
4. Kurz die Taste „ (15)“ drücken, um die Ladeausgangsfunktion manuell einzuschalten. Die Ladeausgangsfunktion schaltet sich jedoch automatisch nach einigen Sekunden ab, wenn kein Gerät erkannt wird.

c. Mobilgerät aufladen:

1. Das eine Ende des USB-Kabels mit dem Geräteanschluss „USB Typ A (2)“ und das andere Ende mit dem externen Gerät verbinden. Die Ladeausgangsfunktion des Geräts wird automatisch eingeschaltet.
2. Die „**LED-Ladeanzeigen (18)**“ leuchten durchgehend rot und das externe Gerät wird geladen. (Wenn nur noch eine „**LED-Ladeanzeige (18)**“ zu sehen ist und diese bei Verwendung des Ladeausgangsanschlusses schnell blinkt, ist der Akkustand zu niedrig, und der Ladeausgang wird nach einigen Sekunden automatisch abgeschaltet).
3. Das USB-Kabel abziehen, wenn das externe Gerät vollständig aufgeladen ist. Die Ladeausgangsversorgung wird nach einigen Sekunden automatisch getrennt.

Hinweis:



Die Powerbank-Funktion kann bei einem Akkustand von unter 25 % nicht aktiviert werden, auch wenn Sie versuchen, die Powerbank-Ladeausgangsfunktion selbst einzuschalten.



Fonction indicateur de charge LED pour le chargement :

Élément	Mode charge	Statut LED
1.	En charge	Lumière rouge clignotante l'une après l'autre
2	Chargé	Les 4 indicateurs émettent une lumière continue rouge

D. APPAREIL ALLUMÉ (ON) ET COUPLAGE

1. Appuyez sur le bouton «  (15) » et le maintenir enfoncé durant 2 à 3 secondes pour allumer l'appareil : une série de sons est émise et la « **LED Bluetooth (13)** » clignote rapidement en bleu. L'appareil est en mode Bluetooth, en mode recherche/couplage.
2. Ensuite, activez la fonction Bluetooth sur votre appareil mobile (téléphone portable, tablette ou ordinateur) ; l'appareil mobile se mettra en mode de recherche Bluetooth automatiquement. Si ce n'est pas le cas, tapez sur la sélection liée à la recherche en mode manuel (consultez le manuel de l'appareil si nécessaire) ;
3. Votre appareil mobile devrait afficher « **BTS54** » dans la liste. Sélectionnez-le pour coupler les appareils. Après quelques secondes, un message de connexion apparaît sur l'appareil mobile Bluetooth lorsque les appareils sont connectés et couplés.
4. Sur certains appareils mobiles Bluetooth, il faudra peut-être saisir « **0000** » comme mot de passe de couplage.
5. Si le couplage est réussi, une série de sons sera émise à nouveau et l'indicateur « **LED Bluetooth (13)** » passera d'un clignotement rapide à lent en bleu.
6. Vous pouvez désormais écouter de la musique à l'aide du logiciel de lecture de musique de l'appareil mobile.
7. Appuyez sur le bouton «  (15) » et maintenez-le enfoncé pour éteindre l'appareil lorsqu'il n'est pas utilisé.

Fonction LED Bluetooth pour le statut :

Élément	Mode	Description	Statut LED
1.	Arrêt		Arrêt éclairage
2	Marche (ON)	En mode couplage BT	La lampe clignote rapidement en bleu (une fois 1 seconde)
		En mode couplage BT effectué	La lampe clignote lentement en bleu (une fois 4 secondes)

Remarque : Afin d'économiser la batterie, l'appareil s'éteint automatiquement s'il n'a pas été couplé à un autre appareil au bout de 8 minutes.





E. DÉCONNECTER D'UN APPAREIL COUPLÉ

1. Pour déconnecter d'un appareil couplé et pour un meilleur résultat :
2. appuyez sur le bouton «  (15) » et maintenez-le enfoncé pour éteindre l'appareil directement, ou ;
3. déconnectez le haut-parleur de l'appareil mobile via la liste des appareils couplés. Cependant, la plupart des appareils repasseront en mode de reconnexion après quelques secondes. Cela signifie que l'appareil peut se reconnecter à l'appareil couplé après quelques secondes automatiquement. Éteignez la fonction Bluetooth (OFF) sur l'appareil mobile si besoin.



F. RECONNEXION AUTOMATIQUE AVEC UN APPAREIL COUPLÉ ET NOUVEAU COUPLAGE

1. Chaque fois que l'appareil est allumé (ON), il va d'abord rechercher l'appareil mobile avec lequel il a été précédemment couplé dans la liste. L'appareil se reconnectera en priorité à cet appareil mobile s'il est en mode recherche appareil Bluetooth.
2. S'il n'est pas détecté après quelques secondes, l'appareil passe automatiquement en mode nouveau couplage.
3. Il est maintenant possible de procéder au couplage avec un nouvel appareil mobile (voir méthodes des points 2 à 5 de la rubrique D).





G. PASSER À UN NOUVEAU COUPLAGE À PARTIR DU MODE BLUETOOTH® ACTIVÉ

- Bluetooth afin de le coupler avec un nouvel appareil à tout moment.
2. Appuyez sur le bouton «  /  (16) » et maintenez-le enfoncé jusqu'à ce qu'une série de sons soit émise et l'indicateur « **LED Bluetooth (13)** » se remettra à clignoter rapidement en bleu.
 3. Il est maintenant possible de procéder au couplage avec un nouvel appareil mobile (voir méthodes des points 2 à 5 de la rubrique D).

H. FONCTION DE LA COMMANDE ÉCOUTER DE LA MUSIQUE EN BLUETOOTH®

1. Passez en mode musique et choisissez le morceau à jouer, sélectionnez la musique en utilisant le bouton/icône  /  , jouez/arrêtez la musique en appuyant sur le bouton/icône  , et ;
2. Ajustez le volume en utilisant le bouton de contrôle « Down / Up » sur votre appareil Bluetooth (consultez le manuel de votre appareil si nécessaire).









b. Sur le haut-parleur Bluetooth :

1. Pour interrompre la musique, appuyez brièvement sur le bouton «  /  (16) ». Pour relancer la musique, appuyez brièvement de nouveau sur le bouton «  /  (16) ».











b. Am Bluetooth-Lautsprecher:





1. Läuft Musik, kurz die Taste „ /  (16)“ drücken, um den Abspielvorgang zu unterbrechen. Um die Wiedergabe fortzusetzen, kurz erneut die Taste „ /  (16)“ drücken.
2. Die Taste „ (12)“ lange gedrückt halten, um die Lautstärke zu erhöhen.
3. Die Taste „ (11)“ lange gedrückt halten, um die Lautstärke zu verringern.
4. Ist die Maximal- oder Minimallautstärke erreicht, ist eine Tonabfolge zu hören.
5. Kurz die Taste „ (12)“ drücken, um zum nächsten Titel zu springen.
6. Kurz die Taste „ (11)“ drücken, um zum vorherigen Titel zu springen.

I. FREISPREEHFUNKTION

1. Bei eingehendem Anruf:
2. Es ertönt der Klingelton und die Musik wird automatisch unterbrochen.
3. Die Taste „ /  (16)“ lange gedrückt halten, um einen eingehenden Anruf zu ignorieren. Oder:
4. Kurz die Taste „ /  (16)“ drücken, um den Anruf anzunehmen.
5. Nun können Sie über das Gerät frei sprechen.
6. Die Taste „ /  (16)“ erneut kurz drücken, um den Anruf zu beenden.
7. Musik wird automatisch weiter abgespielt.

Tipp: Direkt in die „MIC (10)“ Position sprechen, in einem Abstand von 30 ~ 60 cm. Das ergibt die beste Mikrofonleistung.

J. WAHLWIEDERHOLFUNKTION

- rade Musik abgespielt wird, wie folgt vorgehen:
2. Zweimal die Taste „ /  (16)“ drücken, um die Wiederwahlfunktion aufzurufen. Die Musik wird unterbrochen und das Gerät wechselt zur Freisprechfunktion.
 3. Die Taste „ /  (16)“ erneut kurz drücken, um den Anruf zu beenden.
 4. Sicherstellen, dass auf Ihrem Mobiltelefon die Wiederwahlfunktion zur Verfügung steht. Anderenfalls kann die Funktion nicht aktiviert werden.

K. ANZEIGE GERINGER AKKULEISTUNG UND AUTOMATISCHER RUHEZUSTAND

- angeschlossen werden, wenn es weiter genutzt werden soll.
2. Andernfalls schaltet sich das Gerät automatisch ab, wenn die Akkuleistung einige Minuten lang schwach bleibt.
 3. In diesem Fall lässt sich das Gerät erst wieder einschalten, wenn der Akku 10 bis 15 Minuten geladen wurde, da der Akku erst dann wieder ausreichend leistungsfähig ist.







E. TRENNEN VOM GEKOPPELTEN GERÄT

1. Um das gekoppelte Gerät zu trennen und für einen optimalen Betrieb zu sorgen:
2. Die Taste „ (15)“ lange gedrückt halten, um das Gerät direkt abzuschalten. Oder:
3. „Sie können in der Liste der gekoppelten Bluetooth-Geräte „Trennen“ auswählen. Die meisten Geräte wechseln jedoch nach wenigen Sekunden wieder zurück in den Modus „Erneut verbinden“. Das bedeutet, dass das Gerät sich unter Umständen binnen Sekunden wieder mit dem gekoppelten Gerät verbindet. Schalten Sie daher die Bluetooth-Funktion auf Ihrem mobilen Gerät AUS, wenn Sie das Gerät trennen möchten.

F. AUTOMATISCHES WIEDERVERBINDEN MIT DEM GEKOPPELTEN GERÄT UND ERNEUTES PAIRING



1. Bei jedem Einschalten sucht das **Gerät** zunächst nach dem mobilen Gerät, mit dem es zuvor gekoppelt war. Dieses ist noch gespeichert. Das Gerät verbindet sich bevorzugt mit diesem mobilen **Gerät**, wenn es sich im Bluetooth-Suchmodus befindet.
2. Wird es nach einigen Sekunden nicht gefunden, wechselt das **Gerät** intern automatisch in den Modus zum Neukoppeln.
3. Nun kann ein neues mobiles Gerät gekoppelt werden. (siehe Verfahren unter **Punkt D.2~5**)

G. WECHSEL ZU NEUEM PAIRING AUS DEM MODUS „VERBUNDEN“

1. Im Modus „Verbunden“ kann das Gerät jederzeit in den Bluetooth-Suchmodus zum Koppeln mit dem neuen mobilen Gerät geschaltet werden.
2. Die Taste „ /  (16)“ lange gedrückt halten, bis eine Tonabfolge zu hören ist. Die „**Bluetooth LED (13)**“ blinkt dann wieder schnell in Blau.
3. Nun kann ein neues mobiles Gerät gekoppelt werden. (Siehe Verfahren unter Punkt D.2~5).

H. STEUERUNG DER BLUETOOTH-MUSIKFUNKTION

a. An Ihrem Bluetooth-Gerät:







1. In den Musikabspielmodus wechseln. Dann die Musik auswählen: Dazu Taste/Symbol  /  verwenden. Zum Abspielen/Unterbrechen der Musik Taste/Symbol  verwenden. Außerdem:
2. Die Lautstärke über die Taste/das Symbol für die Lautstärkeregelung „**Leiser/ Lauter**“ an Ihrem Bluetooth-Gerät anpassen. (siehe ggf. die Bedienungsanleitung Ihres Geräts)









2. Appuyez sur le bouton « **+** (12) » et maintenez-le enfoncé pour augmenter le niveau sonore.
3. Appuyez sur le bouton « **-** (11) » et maintenez-le enfoncé pour diminuer le niveau sonore.
4. Une série de sons retentit lorsque le volume maximum ou minimum est atteint.
5. Appuyez brièvement sur le bouton « **+** (12) » pour passer à la plage suivante.
6. Appuyez brièvement sur le bouton « **-** (11) » pour passer à la plage précédente.

I. FONCTION MAINS-LIBRES

1. Lorsqu'un appel est reçu,
 2. le volume de la sonnerie augmente et la musique en cours s'arrête automatiquement.
 3. Appuyez et maintenez le bouton «  /  (16) » enfoncé pour ignorer l'appel entrant si vous le souhaitez, ou
 4. appuyez brièvement sur le bouton «  /  (16) » pour prendre l'appel.
 5. La fonction mains-libres est désormais activée sur l'appareil.
 6. Appuyez brièvement sur le bouton «  /  (16) » à nouveau pour terminer l'appel.
 7. La musique interrompue reprendra automatiquement.
- Conseil : parlez en direction de l'emplacement « MIC (10) » à une distance de 30 à 60 cm afin d'obtenir la meilleure performance du haut-parleur si nécessaire.*

J. FONCTION RECOMPOSER LE DERNIER NUMÉRO APPELÉ

1. Pour recomposer le dernier numéro appelé via l'appareil, même en mode écoute de musique.
2. Appuyez brièvement deux fois sur le bouton «  /  (16) » pour entrer en mode « recomposer », l'écoute de musique sera interrompue et passera en mode mains-libres pour le rappel.
3. Appuyez brièvement sur le bouton «  /  (16) » à nouveau pour terminer l'appel recomposé.
4. Vérifiez que le téléphone portable a enregistré un dernier numéro appelé. Sinon, la fonction « recomposer » ne fonctionnera pas.

K. RAPPEL BATTERIE FAIBLE ET VEILLE AUTOMATIQUE

1. L'appareil émet un son via le haut-parleur quand la batterie au lithium rechargeable atteint un faible niveau d'énergie. Lorsque ce son retentit, branchez l'appareil à l'ordinateur ou au chargeur USB pour le recharger, si vous souhaitez continuer à l'utiliser.
2. Sinon, l'appareil se mettra en veille automatique après quelques minutes sur batterie faible.
3. Alors, vous ne pourrez plus allumer l'appareil jusqu'à ce que la batterie soit rechargée, c'est-à-dire durant au moins 10 à 15 minutes, car la batterie rechargeable n'aura plus assez d'énergie.





L. FONCTION BATTERIE DE SECOURS (SORTIE DE CHARGE CC 5 V 1 A MAX.)

Avant d'utiliser la fonction batterie de secours, vérifiez que la batterie interne de l'appareil est complètement chargée. Si le niveau de batterie est suffisant, soit 51 à 75 % ou plus, utilisez la batterie pour charger l'appareil externe.

a. Pour vérifier la capacité restante de la batterie :

1. Appuyez sur le bouton «  (15) » et maintenez-le enfoncé jusqu'à ce que l'indicateur de « **charge LED (18)** » clignote quelques secondes pour indiquer la capacité restante de la batterie.

2. L'indicateur de « **charge LED (18)** » s'allumera comme suit :

- 4 indicateurs allumés puis arrêt si la batterie est chargée à environ 90-100 %.
- 3 indicateurs allumés puis arrêt si la batterie est chargée à environ 51-75 %.
- 2 indicateurs allumés puis arrêt si la batterie est chargée à environ 26-50 %.
- 1 indicateur allumé puis arrêt si la batterie est chargée à moins de 25 %.

b. Connexion et contrôle de la batterie de secours :

1. Le port « USB type A (11) » est dédié à la connexion de sortie de charge et fournit une puissance nominale CC de 5 V 1 A (max.).

2. La sortie de charge est conçue avec une fonctionnalité de détection automatique : elle peut activer automatiquement la fonction de sortie de charge lorsque l'entrée de charge de l'appareil externe est connectée à celle-ci.

3. De plus, le bouton «  (15) » fournit un contrôle manuel pour activer la fonction de sortie de charge, si nécessaire pour certains appareils externes.

4. Appuyez brièvement sur le bouton «  (15) » pour activer la fonction de sortie de charge manuellement. La fonction de sortie de charge se désactivera automatiquement au bout de quelques secondes, si aucun appareil n'est connecté.

c. Rechargement de votre appareil mobile :

1. Branchez le câble USB au port « **USB type A (2)** » puis raccordez l'autre extrémité du câble USB à l'appareil externe. La fonction de sortie de charge de l'appareil s'active automatiquement.

2. Les indicateurs de « **charge LED (18)** » s'allument et émettent une lumière rouge continue et l'appareil externe est en charge. (Si un seul indicateur de « **charge LED (18)** » clignote rapidement lorsque vous utilisez la connexion de sortie de charge, cela signifie que la batterie de l'appareil est très faible et que la sortie de charge va s'arrêter automatiquement dans quelques secondes).

3. Lorsque l'appareil externe est complètement chargé, retirez le câble USB ; l'alimentation de la sortie de charge sera coupée automatiquement au bout de quelques secondes.

Remarque :



La fonction batterie de secours ne peut pas être activée si le niveau de la batterie est inférieur à 25 % même si vous essayez d'activer la fonction de sortie de charge de la batterie de secours.



Die LED-Ladeanzeigefunktion für Ladeeingang:

Nr.	Lademodus	LED-Status
1.	Lädt	Nach und nach rot blinkend
2.	Geladen	Die 4 Anzeigen leuchten durchgehend rot

D. EINSCHALTEN UND PAIRING

1. „Halten Sie die Taste „ (15)“ für 2 ~ 3 Sekunden lang gedrückt, um das Gerät einzuschalten. Eine Tonabfolge ertönt und die „**Bluetooth LED (13)**“ blinkt schnell in Blau. Das Gerät befindet sich im Bluetooth-Such- oder Kopplungsmodus.
2. Nun die Bluetooth-Funktion auf Ihrem mobilen Bluetooth-Gerät (Smartphone, MID oder Computer) aktivieren. Das mobile Gerät geht automatisch in den Bluetooth-Suchmodus. Falls nicht, manuell den Suchmodus einstellen. (siehe ggf. die Bedienungsanleitung Ihres Mobiltelefons)
3. Auf Ihrem Gerät sollte nun „**BTS54**“ in der Liste angezeigt werden. Zum Pairing auswählen. Einige Sekunden warten. Dann erscheint auf Ihrem mobilen Bluetooth-Gerät eine „Verbunden“-Mitteilung, wenn die Geräte miteinander verbunden und gekoppelt sind.
4. Bei einigen mobilen Bluetooth-Geräten muss unter Umständen „**0000**“ als Kopplungspasswort eingegeben werden.
5. Bei erfolgreicher Kopplung ist erneut eine Tonabfolge zu hören und die „**Bluetooth LED (13)**“ Anzeige wechselt von schnell zu langsam blau blinkend.
6. Nun können Sie Musik über den Player auf Ihrem mobilen Gerät abspielen.
7. Die Taste „ (3)“ lange gedrückt halten, um das Gerät abzuschalten, wenn es nicht in Benutzung ist.

Bluetooth-LED-Funktion für Status:

Nr.	Modus	Beschreibung	LED-Status
1.	Gerät AUS		LED aus
2.	Gerät EIN	Im BT-Kopplungsmodus	LED blinkt schnell in Blau (1-mal pro Sekunde)
		Im gekoppelten BT-Modus	LED blinkt langsam in Blau (alle 4 Sekunden)

Hinweis: Um Akkuleistung zu sparen, schaltet sich das Gerät automatisch ab, wenn innerhalb von 8 Minuten kein Gerät gekoppelt wird.



1	Micro-USB-Anschluss (für DC-Spannungsversorgung)
2	USB-Anschluss Typ A (DC-Ladeausgang 5 V, 1 A)
3	AUX IN Buchse (3,5 mm Stereo)
4	Abdeckung mit Silikondichtung (als Spritzwasserschutz)
5	Lautsprecher
6	Leuchtaufsatz
7	Silikonpad
8	Handschlaufe aus Leder (zum Aufhängen/Tragen)
9	Befestigung der Handschlaufe
10	Mic-Position (für Freisprechfunktion)
11	– Taste (Titel zurück, leiser)
12	+ Taste (Titel vor, lauter)
13	Bluetooth-LED-Anzeige (Blau)
14	Aux-in-Anzeige (Rot)
15	⏻ / ⏻ Taste (ON / OFF /Ladeausgangssteuerung/Ladestandsprüfung)
16	↶ / ↷ Taste (Wiedergabe/Pause, Koppeln/Ignorieren/Abnehmen/Auflegen/letzte gewählte Nummer)
17	☀ Taste (LED Licht / Kerzenlicht EIN/AUS)
18	LED-Ladeanzeige

C. INFORMATIONEN ZUM AKKU UND ZUM AUFLADEN

a. Zum Lithium-Akku:

1. Dieses Gerät verfügt über einen internen, nicht durch den Benutzer austauschbaren Akku. Für einen optimalen Betrieb das Gerät vor dem ersten Gebrauch ca. 5 ~ 6 Stunden aufladen bzw. bis die 4 „**LED-Ladeanzeigen (18)**“ nach und nach durchgehend leuchten, statt rot zu blinken. Dann ist der Akku vollständig geladen.
2. Es kann sein, dass der Akku erneut aufgeladen werden muss, wenn das Produkt über eine längere Zeit nicht gebraucht wird. Für eine optimale Akku-Lebensdauer und -Leistung den Akku mindestens einmal im Monat aufladen.

b. Zum Aufladen des integrierten Akkus:

Es gibt zwei Möglichkeiten, den Geräteakku aufzuladen:

1. An den Computer anschließen. Oder:
2. Den USB Power Charger verwenden. (nicht enthalten)

c. Anschließen und Laden:

1. Die „**Abdeckung mit Silikondichtung(4)**“ öffnen und den „Micro-USB-Anschluss (1)“ des Geräts über das USB-Kabel mit dem USB-Anschluss am Computer verbinden.
2. Die „**LED-Ladeanzeigen (18)**“ blinken eine nach der anderen rot und der Akku wird geladen.
3. Die 4 „**LED-Ladeanzeigen (18)**“ leuchten durchgehend, statt rot zu blinken, wenn der Akku vollständig geladen ist.
4. Das USB-Kabel abziehen.









M. UTILISATION DE LA FONCTION D'ÉCLAIRAGE

Cet appareil a été conçu avec deux effets d'éclairage : éclairage LED (blanc) et éclairage chandelle (orange).



LED

1. Appuyez brièvement sur le bouton «  (17) » pour allumer l'éclairage LED blanc ;
2. Touchez une fois pour réduire la luminosité de l'éclairage LED au besoin, touchez une autre fois pour éteindre l'éclairage LED, touchez une fois de plus pour activer... l'effet d'éclairage alternera de cette façon.
3. Appuyez brièvement sur le bouton «  (17) » pour éteindre l'éclairage LED blanc ;

Éclairage chandelle :

1. Appuyez sur le bouton «  (17) » et maintenez la pression pour allumer l'éclairage chandelle si l'éclairage blanc est allumé ;
2. Appuyez de nouveau brièvement sur le bouton «  (17) » pour éteindre l'éclairage chandelle.

N. RÉINITIALISER L'APPAREIL

1. Dans certains cas, l'appareil peut se bloquer et doit être réinitialisé. Pour cela :
2. Appuyez sur les boutons «  (11) » et «  (12) » simultanément, l'appareil doit alors se réinitialiser et s'éteindre automatiquement.
3. Ensuite, allumez l'appareil en appuyant sur le bouton «  (15) » en le maintenant enfoncé pendant 2 à 3 secondes.

Important : Ne réinitialisez pas l'appareil s'il fonctionne correctement.

O. RÉSISTANCE AUX ÉCLABOUSSURES

1. Cet appareil peut supporter un bref jet d'eau sur sa surface (résistance éclaboussures IPX4).
2. Cependant, il ne doit jamais être utilisé sous un courant d'eau et ne doit en aucun cas être complètement immergé dans l'eau.
3. Avant d'utiliser l'appareil, vérifiez que le « **bouchon de protection en silicone (4)** » est bien enfoncé dans la bonne position.
4. Après utilisation, essuyez toujours soigneusement l'extérieur de la prise si elle est humide ou éclaboussée. Ceci permettra d'éviter que les pièces internes de l'appareil ne soient mouillées et éventuellement endommagées.

P. DÉPANNAGE

No power	<ul style="list-style-type: none"> • Check battery is it charged with enough energy. • Check whether the device is in power OFF mode.
No sound	<ul style="list-style-type: none"> • Check whether volume level is in lower position on your speaker and mobile phone or PC/Mac. • Make sure that your Bluetooth device is within the effective operation range. • Check whether the Bluetooth device is paired. • Check whether the Bluetooth device show connected. • Check if you have selected the correct audio source.
No response from speaker	<ul style="list-style-type: none"> • Reset and restart the device by using reset function.

Q. SPÉCIFICATIONS TECHNIQUES

Dimension	210 mm (H) x 112 mm (W) x 101 mm (D) (Approximate)	
Weight	668g (Approximate)	
Bluetooth	Specification	V4.1 +EDR
	Supported Profile	A2DP, AVRCP, HFP
	Connection Distance	In 10 meters (open area)
Built-In Battery	Lithium 3.7V, 4000mAh	
	Music Playing Time: about 14 ~ 16 Hours (at 75% of volume setting and light off mode)	
Power Source Input	Micro USB port	DC 5V, 1A/1000mA
Audio	Output Power	5W (RMS) at 4 Ohm
	Freq. Responses	80Hz to 18,000Hz
Power Bank Output	Type-A (F) USB Port	DC 5V, 1A/1000mA
Candle Light	Scattered Brightness	
Water Resistance	Splash-Proof	IPX4
Operating Temperature	0 to 40°C	



Gebrauch des Geräts darf den Nutzer in keinem Fall von seiner direkten Umgebung abschirmen. Die Lautstärke muss unbedingt ausreichend leise sein, um aufmerksam bleiben zu können.



WARNHINWEIS:

- Das Gehäuse des Produkts unter keinen Umständen öffnen.
- Das Gerät in keinem Fall auf anderen elektrischen Geräten abstellen.

Hinweise zum Spritzschutz

- Dieses Gerät ist so ausgelegt, dass es leichte Wasserspritzer oder leichten Regen verträgt. Es darf in keinem Fall unter fließendem Wasser betrieben werden. Unter keinen Umständen darf es vollständig in Wasser getaucht werden.
- Dieses Gerät verfügt über eine Abdeckung mit Silikondichtung, um das Risiko eindringender Feuchtigkeit über den USB-Anschluss so gering wie möglich zu halten. Nicht in Wasser tauchen. Anderenfalls kommt es zu irreparablen Schäden an elektrischen und mechanischen Teilen.

B. AUFBAU UND FUNKTION

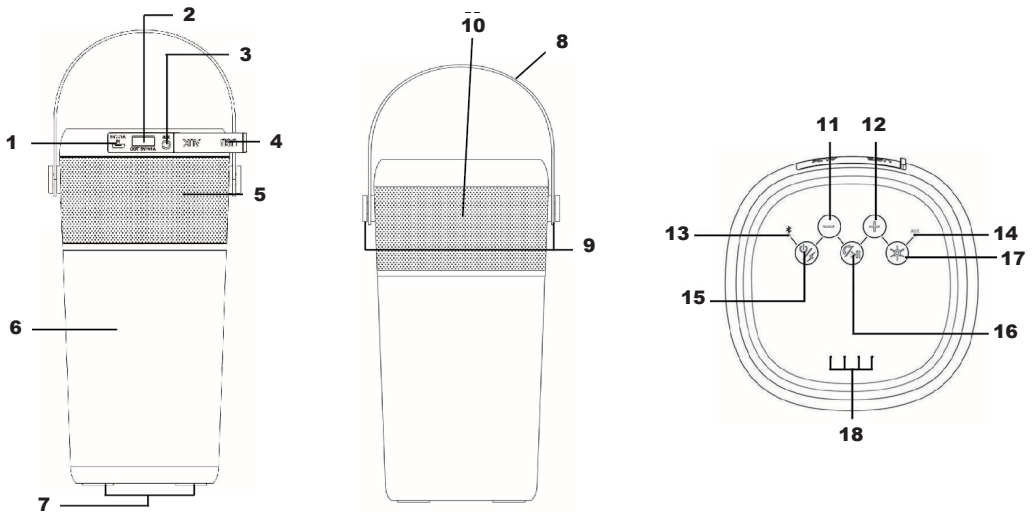

LESEN SIE DIESE ANLEITUNG SORGFÄLTIG DURCH UND BEWAHREN SIE DIESE GUT AUF

A. WICHTIG

TUN SIE FOLGENDES NICHT

- Keine offenen Flammen wie etwa Kerzen auf das Produkt stellen oder in der Umgebung des Produkts aufstellen.
- Keine flüssigkeitsgefüllten Gegenstände wie etwa Vasen auf das Produkt stellen oder in der Umgebung des Produkts aufstellen.
- Das Produkt nicht in an einem Ort nutzen oder aufbewahren, wo es direktem Sonnenlicht, Hitze, übermäßiger Staubentwicklung oder Vibrationen ausgesetzt ist.
- Das Produkt nicht über einen langen Zeitraum unter feuchten Bedingungen aufbewahren.
- Keine Fremdkörper in die Schlitze oder Öffnungen des Produkts einführen.
- Nicht versuchen, das Produkt eigenmächtig zu öffnen. Das Produkt enthält keine vom Benutzer zu wartenden Teile.
- Plastikverpackung von Kindern fernhalten.

SICHERHEITSHINWEISE

- Vor der Nutzung des Produkts die Warnhinweise und Anweisungen lesen und befolgen.
 - Dieses Produkt ist nicht für die Verwendung durch kleine Kinder geeignet. Die Verwendung durch kleine Kinder sollte nur unter Aufsicht eines Erwachsenen erfolgen.
 - Das Produkt ist ausschließlich zur Verwendung im Privathaushalt und nicht für gewerbliche oder industrielle Zwecke bestimmt.
 - Keine offenen Flammen wie etwa Kerzen auf das Produkt stellen.
 - Die Belüftung sollte nicht behindert werden. Die Öffnungen nicht durch Zeitungen, Tischdecken, Gardinen usw. verdecken.
 - Sicherstellen, dass das Produkt stabil steht. Schäden infolge der Verwendung des Produkts in einer instabilen Position oder durch Missachtung sonstiger Warn- und Vorsichtshinweise in dieser Bedienungsanleitung fallen nicht unter die Garantie. Es wird empfohlen, die Verpackung des Produkts für Transportzwecke aufzubewahren.
-
- Nicht im Auto oder einem anderen Fortbewegungsmittel im öffentlichen Raum verwenden.
 - Die Verwendung des Geräts mit ungeeigneter Lautstärke kann zu Unfällen führen: Der



R. CLAUSE DE NON-RESPONSABILITÉ

Des mises à jour du micrologiciel ou des composants matériels ont lieu régulièrement. Il se peut dès lors que les instructions, spécifications et photos contenues dans cette documentation soient quelque peu différentes de votre situation spécifique. Les points décrits dans ce guide sont à titre d'illustration et peuvent ne pas correspondre à certaines situations. Aucun droit légal ne peut être obtenu depuis les descriptions faites dans ce manuel.

S. RECYCLAGE

Ce symbole signifie que les différents éléments électriques ou la batterie ne doivent pas être traités comme des ordures ménagères en Europe. Afin d'assurer le traitement des déchets adéquat du produit et de la batterie, les traiter selon les lois en vigueur localement concernant la gestion des déchets d'équipements électriques et de batteries. En agissant de la sorte, vous contribuerez à la préservation des ressources naturelles et à l'amélioration des standards de protection environnementale pour le traitement et l'élimination des déchets électriques (Directive relative aux déchets d'équipements électriques et électroniques).

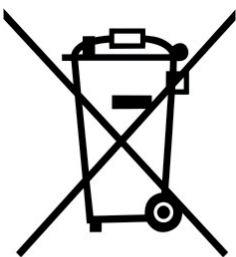

LANTERN BLUETOOTH® SPEAKER WITH POWER BANK

PLEASE CAREFULLY READ THIS MANUAL AND KEEP IT IN A SAFE PLACE.

A. IMPORTANT

WHAT NOT TO DO

- Do not place naked flames, such as lighted candles on or near the product.
- Do not place objects filled with liquids, such as vases on or near the product.
- Do not use or store this product in a place where it is subject to direct sunlight, heat, excessive dust or vibration.
- Do not keep or store this product in wet conditions for long period.
- Do not push foreign objects into the slots or holes in the product.
- Do not attempt to open this product yourself. There are no user serviceable parts inside.
- Do not allow children access to plastic bags.

SAFETY INSTRUCTIONS

- Before using this product, read and follow all warnings and instructions.
- This product is not intended for use by young children. Young children should be properly supervised.
- This product is intended for household use only and not for commercial or industrial use.
- No naked flame sources, such as lighted candles, should be placed on the product.
- Ventilation should not be impeded by covering ventilation openings with items such as newspapers, table cloths, curtains and the like.
- Make sure the unit is adjusted to a stable position. Damage caused by using this product in an unstable position or by failure to follow any other warning or precaution contained within this user manual will not be covered by warranty.

We, suggests retaining the packaging in case for future transport of the product.

- Do not use in a car, or with any other means of transport on public roads
- Using this product at an unsuitable volume may cause accidents: using this product must under no circumstances distract the user from the immediate environment. It is imperative to adapt the sound level accordingly to remain vigilant.



R. DISCLAIMER

Updates to Firmware and/or hardware components are made regularly. Therefore some of the instruction, specifications and pictures in this documentation may differ slightly from your particular situation. All items described in this guide for illustration purposes only and may not apply to particular situation. No legal right or entitlements may be obtained from the description made in this manual.

S. RECYCLING

This symbol indicates that the relevant electrical product or battery should not be disposed of as general household waste in Europe. To ensure the correct waste treatment of the product and battery, please dispose them in accordance to any applicable local laws of requirement for disposal of electrical equipment or batteries. In so doing, you will help to conserve natural resources and improve standards of environmental protection in treatment and disposal of electrical waste (Waste Electrical and Electronic Equipment Directive).



P. TROUBLE SHOOTING

No power	<ul style="list-style-type: none"> • Check battery is it charged with enough energy. • Check whether the device is in power OFF mode.
No sound	<ul style="list-style-type: none"> • Check whether volume level is in lower position on your speaker and mobile phone or PC/Mac. • Make sure that your Bluetooth device is within the effective operation range. • Check whether the Bluetooth device is paired. • Check whether the Bluetooth device show connected. • Check if you have selected the correct audio source.
No response from speaker	<ul style="list-style-type: none"> • Reset and restart the device by using reset function.

Q. TECHNICAL SPECIFICATION

Dimension	210 mm (H) x 112 mm (W) x 101 mm (D) (Approximate)	
Weight	668g (Approximate)	
Bluetooth	Specification	V4.1 +EDR
	Supported Profile	A2DP, AVRCP, HFP
	Connection Distance	In 10 meters (open area)
Built-In Battery	Lithium 3.7V, 4000mAh	
	Music Playing Time: about 14 ~ 16 Hours (at 75% of volume setting and light off mode)	
Power Source Input	Micro USB port	DC 5V, 1A/1000mA
Audio	Output Power	5W (RMS) at 4 Ohm
	Freq. Responses	80Hz to 18,000Hz
Power Bank Output	Type-A (F) USB Port	DC 5V, 1A/1000mA
Candle Light	Scattered Brightness	
Water Resistance	Splash-Proof	IPX4
Operating Temperature	0 to 40°C	



- Do not use in a car, or with any other means of transport on public roads
- Using this product at an unsuitable volume may cause accidents: using this product must under no circumstances distract the user from the immediate environment. It is imperative to adapt the sound level accordingly to remain vigilant.



WARNING:

- Never remove the casing of this apparatus.
- Never place this apparatus on the other electrical equipment.

Caution for Splash-proof

- This unit has been constructed to resist for light splashes water or light rain.

It should never be operated under running water and under no circumstances it should never be fully immersed in water.

- This unit has silicon seals cover to minimize the risk of moisture/rains water getting inside from USB ports. However, do not immerse it in water since permanent damage to the electrical and mechanical parts will result.

B. OUTLOOK AND CONTROLS

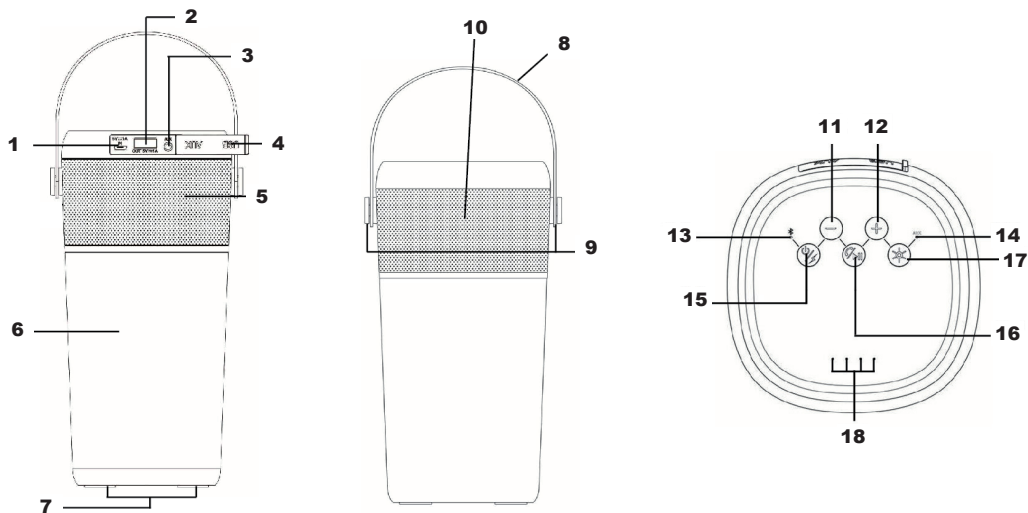



Item	Control
1	Micro USB Socket (for DC power Input)
2	Type-A USB Socket (for charge output; DC 5V/ 1A)
3	AUX IN Jack (3.5mm Stereo)
4	Silicon Seal Cover (for Splash-proof protection)
5	Speaker
6	Light Housing
7	Silicon pad
8	Leather Hand Strap (for hanging/carrying device)
9	Hand Strap buckle
10	Mic Position (For Hands-Free)
11	— Button (Previous track, Volume down)
12	+ Button (Next track, Volume up)
13	Bluetooth LED Indicator (Blue)
14	Aux-in Indicator (Red)
15	⏻/⏻ Button (ON / OFF /Charge output control/Battery level check)
16	▶/⏸ Button (Play/Pause, Pairing/Ignore/Pick up/Hang up/Last dialed call)
17	☀ Button (LED light / Candle light ON/OFF)
18	Charge LED Indicator

C. ABOUT THE RECHARGEABLE BATTERY & CHARGING

a. Regarding the lithium rechargeable battery:

1. This device has an internal, non-user-replaceable battery. For best results, the first time you use this device, let it charge for about 5 ~ 6 hours or until the 4 “**Charge LED (18)**” indicators all turn to constant light from blinking red one by one which shows the battery is fully charged.
2. For maintain the battery life and performance, if device isn’t used for a while, the battery might need to be recharged. Recharge the battery at least once per month.

b. To recharge the built-in battery:

You can charge the device’s battery in two ways:

1. Connect it to the Computer. Or,
2. Use the USB power charger. (not included)

c. Connection and Charging:

1. Open the “**Silicon Seal Cover (4)**” and connect the device’s “Micro USB Socket (1)” with the Computer’s USB port through the USB cable.
2. The “**Charge LED (18)**” indicators will turn to blinking red light one by one, the battery is in charging.
3. The 4 “**Charge LED (18)**” indicators will turn to constant light from blinking red light when it’s fully charged.
4. Disconnect the USB cable when it is done.









M. USE LIGHTS FUNCTION

This device has been designed with 2 lights effect, LED light(white) and candle light(orange).

LED light:

1. Short press the “ (17)” button to Power On the white LED light;
2. Press once to lower the LED light brightness if you want, press it again to turn Off the LED light, press it once again to turn on it.....the light effect will take turns like this.
3. Short press the “ (17)” button to Power Off the LED light;

Candle light:

1. Long press the “ (17)” button to turn On the candle light if the white light is on;
2. Short press the “ (17)” button again to Power Off the candle light.

N. RESET THE DEVICE

1. In some circumstances the device’s function may hanging and need to reset. To do this;
 2. Press the “—(11)” and “+ (12)” buttons at the same time, the device should reset and turn itself to Off automatically.
 3. And now, power On the device by long press the “ (15)” button for 2 ~ 3 seconds.
- Important: Do not reset the device if it is proper working.**

O. SPLASH-PROOF HANDLING

1. This device can handle a brief jet of water on its surface (Splash-Proof IPX4).
2. However, it should never be operated under running water and under no circumstance it should never be fully immersed in water.
3. Before use the device, make sure that the “**Silicon Seal Cover (4)**” is tightens closed at the right position.
4. After used, always wipe the outside of the cabinet thoroughly if it becomes wet with moisture or water splashes. This will help to prevent the internal parts of the unit from entry of water and possible moisture damage.





L. POWER BANK FUNCTION (CHARGE OUTPUT DC 5V 1A MAX.)

Before use the power bank function, make sure that the device's internal battery is full charged. Or, we recommended, it has enough energy, about 51 ~ 75% or more, for charge the external device.

a. To check the battery remaining energy level:

1. Short press the “ (15)” button until the “**Charge LED (18)**” indicators will light in seconds for show the battery energy remaining levels.
2. The “**Charge LED (18)**” indicators will illumines as follow methods;
 - 4 lights on then light off if battery about 90 ~ 100% energy.
 - 3 lights on then light off if battery about 51 ~ 75% energy.
 - 2 lights on then light off if battery about 26% ~ 50% energy.
 - 1 lights on then light off if battery below 25% energy.

b. Power Bank Connection and Control:

1. The “**Type-A USB (2)**” socket is for charge output connection and provide DC 5V 1A (max.) rated power.
2. The device's power bank charge output designed with auto detect feature, it could turn ON automatically the charge output function when the external device's charge input has connected with it.
3. Besides, the “ (15)” button provide a manual control to turn ON the charge output function, in case of some external device(s) need.
4. Short press the “ (15)” button can turn ON the charge output function manually. However, the charge output function will turn OFF automatically in few seconds, if no device has connected.

c. To charge your mobile device:

1. Plug the USB cable into the device's “**Type-A USB (2)**” socket and then connect the other end of USB cable to the external device. The device's charge output function will turn ON automatically.
2. The “**Charge LED (18)**” indicators are turn on in constant red and the external device is in charging. (If you see only one “**Charge LED (18)**” indicator left and is in flashing fast when you using the charge output connection, it means the device's battery is in very low level and the charge output will stop automatically in seconds).
3. After the external device is fully charged, remove the USB cable, the charge output supply will be cut off automatically in few seconds.

Remark:



The Power Bank function cannot activate if the battery level is lower than 25% even you try to turn ON the power bank's charge output function.



Charge LED indicator function for charge in:

Item	Charge Mode	LED Status
1.	In Charging	Blinking red light one by one
2.	Charged	4 indicators all turned constant red light

D. POWER ON AND PAIRING

1. Long press the “ (15)” button for 2 ~ 3 seconds to turn On the device, a series of tones will sound and the “**Bluetooth LED (13)**” will fast blinking in blue. It is in Bluetooth’s searching/pairing mode;
2. Then, activate the Bluetooth function in your mobile device (such as Mobile Phone, MID or Personal Computer); the mobile device will enter to Bluetooth searching mode automatically, if not, tap the relate selection to manually enter to searching mode. (refer to your mobile device’s manual when necessary);
3. Your mobile device should show “**BTS54**” in list, and then select it for pairing. Waiting for some seconds, then you will see connected message as shown on your mobile Bluetooth device when they are connected and paired.
4. For some mobile Bluetooth devices, you may need to input “**0000**” as pairing password.
5. However, if pairing is successful, a series of tones will sound again and the “**Bluetooth LED (13)**” indicator will switch to slow blinking blue from fast.
6. Now, you can start to music play from the mobile device by it music player program.
7. Long press the “ (15)” button to turn Off the device when it is not in use.

Bluetooth LED Function for status:

Item	Mode	Description	LED Status
1.	Power OFF		Light Off
2.	Power ON	At BT pairing mode	Light fast blinking in blue (1 second once)
		At BT paired mode	Light slow blinking in blue (4 seconds once)

Note: For saving battery energy, the device will turn to off mode automatically when no device is in paired in 8 minutes.





E. DISCONNECT FROM PAIRED DEVICE

1. To disconnect with paired device and for better result;
2. Long press the “ (15)” button to turn Off the device directly. Or,
3. You can choose disconnect from the mobile device’s list by the paired device, however, most devices will go back to reconnection mode in seconds. Means the device may again reconnect with the paired device within some seconds automatically. So, turn OFF the Bluetooth function on your mobile device in this case if you want.

F. AUTO RE-CONNECT WITH PAIRED DEVICE AND NEW PAIRING



1. Every time you turn On the device; it will firstly search for the mobile device, which has been paired previously and still in record. The device will re-connect this mobile device as priority if it is in Bluetooth searching device mode.
2. If not found in some seconds, the device will turn into the new pairing mode internally and automatically.
3. Now you can process for new mobile device pair. (refer to item D.2~5 methods).

G. SWITCH TO NEW PAIRING FROM CONNECTED MODE

1. In Bluetooth connected mode, you can switch the device into Bluetooth searching mode for pairing with the new mobile device at any time you desired;
2. Long press the “ /  (16)” button until a series of tones sound and the “**Bluetooth LED (13)**” will turn back to fast blinking in blue.
3. Now you can process for new mobile device pair. (refer to item D.2~5 methods).

H. BLUETOOTH MUSIC PLAYING CONTROL FUNCTION









a. On your Mobile Bluetooth Device:

1. Switch to music play mode and choose music to start the play, select music by using /  button/icon, Play/Pause the playing music by using  button/icon. And,
2. Adjust the volume level by using device’s volume control “Down / Up” button/icon on your Bluetooth device. (refer to your device user’s manual when necessary).







b. On Bluetooth Speaker:









1. In playing music, short press the “ /  (16)” button to pause the music. To resume the play music, short press the “ /  (16)” button again.
2. Long press the “ (12)” button to increases the volume level.
3. Long press the “ (11)” button to decreases the volume level.
4. When maximum or minimum volume is reached, a series of tones will sound.
5. Short press the “ (12)” button to next music.
6. Short press the “ (11)” button to previous music.

I. HANDS FREE FUNCTION

1. When there is an in-coming call;
2. The ringing sound will up and the playing music will pause automatically.
3. Long press the “ /  (16)” button to ignore the in-coming call if you want. Or;
4. Short press the “ /  (16)” button to pick up the call.
5. Now you have hands free function with the device.
6. Short press the “ /  (16)” button again to hang up the call when finished.
7. The paused music will resume playing automatically.

*Tip: speak to the “**MIC (10)**” position direct with distance in 30 ~ 60cm to get the best speakerphone performance when necessary.*

J. REDIAL FOR LAST CALL FUNCTION

1. To redial for last called number by the device, even it is in music playing mode.
2. Short press the “ /  (16)” button twice to enter into redial function, the playing will pause and switch to hands free function for redial.
3. Short press the “ /  (16)” button again to hang up the redial call.
4. Make sure that your mobile phone has have last dial call used, if not, the redial for last call function cannot be activated.

K. LOW POWER REMINDER AND AUTO SLEEP

1. The device will send tones sound from speaker, if the rechargeable lithium battery running at low energy, when you heard this sounds, please connect the device to the computer or USB power for charging, if you still want to use the device.
2. If not, the device will power Off automatically when the battery is keeping low energy level in some minutes.
3. In this case, the device cannot be turned On, until you recharging the battery at least 10 ~ 15 minutes, because the rechargeable battery has not enough energy.

